

SYSTEM PRZEWODÓW SZYNOWYCH ŚLIZGOWYCH ELITE



KATALOG 2009

ENERGOTECH – eko Sp. z o.o.

41-902 Bytom
ul. Powstańców Śląskich 6
Tel. +48 32 280 50 40
Fax. +48 32 280 50 33
<http://www.energotech.com.pl>
e-mail: info@energotech.com.pl



SYSTEM PRZEWODÓW SZYNOWYCH ŚLIZGOWYCH **ELITE** to system przeznaczony do zasilania elektrycznego suwnic, dźwigów, podnośników i innych mobilnych maszyn, które poruszają się wewnątrz pomieszczeń i nie są narażone na działanie szkodliwych warunków atmosferycznych.

System **ELITE** jest bardzo praktyczny, łatwy w montażu, tani w eksploatacji i przede wszystkim bezpieczny.

Elementy systemu **ELITE** są wykonane z PVC, zostały oznaczone znakiem "CE", by gwarantować to, że produkt został wykonany zgodnie z normami europejskimi:

- dyrektywa CEE 73/23 i CEE 93/68 (niskie napięcie),
- dyrektywa CEE 89/336 i CEE 93/68 (EMC - kompatybilność elektromagnetyczna),
- testy bezpieczeństwa zostały wykonane zgodnie z normami CEI EN 60439-1 i CEI EN 60439-2.

DANE TECHNICZNE

Temperatura pracy	od -20 do +55 °C
Prąd zasilania	150 A max, 400 V, 50/60 Hz
Stopień ochrony	IP 20
Liczba biegunów	max. 5 biegunów - 3L + PE + N
Max. ciągła długość toru	120 m
Max. ciągła długość toru z zastosowaniem elementu P10	250 m
Prędkość jazdy odbieraka prądowego	220 m/min

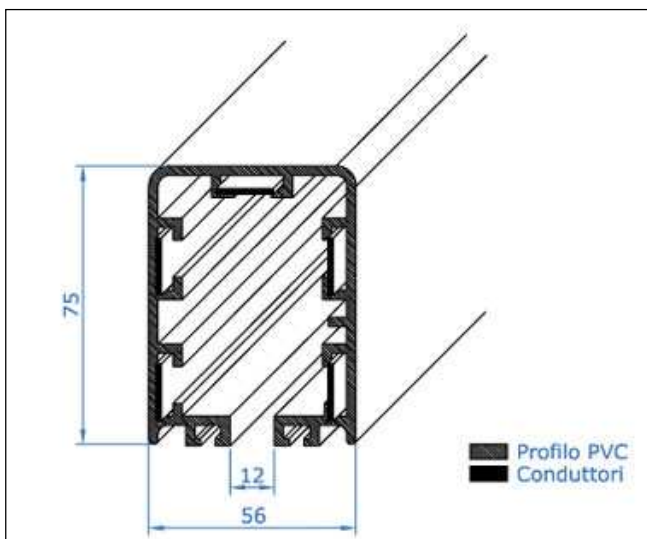

OBUDOWA Z PVC ORAZ TAŚMA PRZEWODZĄCA

Artykuł	P1
Materiał	PVC
Ciężar	1, 21 kg/m
Długość	Od 1 do 4 m
Kolor	Szary lub zielony
Materiał taśmy przewodzącej	Miedź

	70 A	100 A	140 A
Wymiary taśmy	15,5 x 1	15,5 x 1,5	15,5 x 1,8
Ciężar taśmy	0,15 kg/m	0,20 kg/m	0,25 kg/m

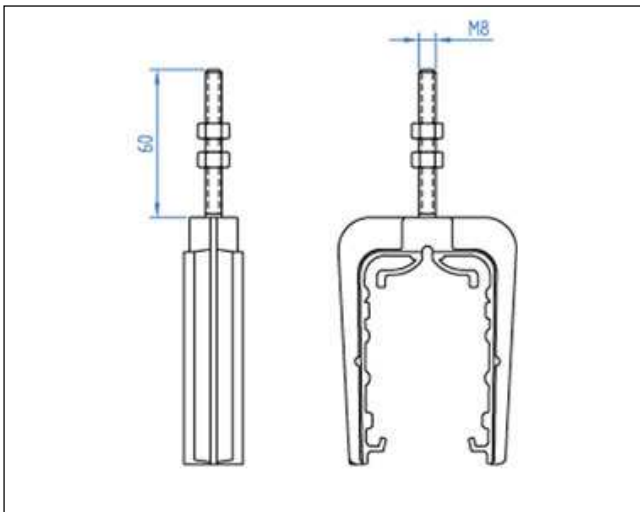

ZAWIESIE ŚLIZGOWE

Artykuł	P2
Materiał	Nylon, stal galwanizowana
Waga	90 g

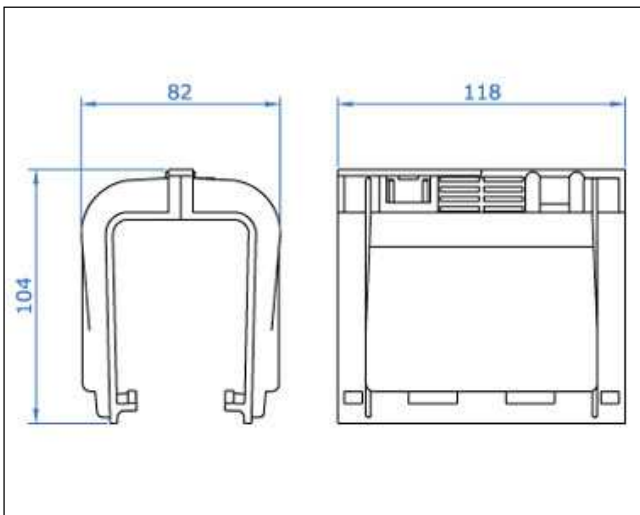

OSŁONA POŁĄCZEŃ

Artykuł	P3
Materiał	Nylon
Waga	115 g

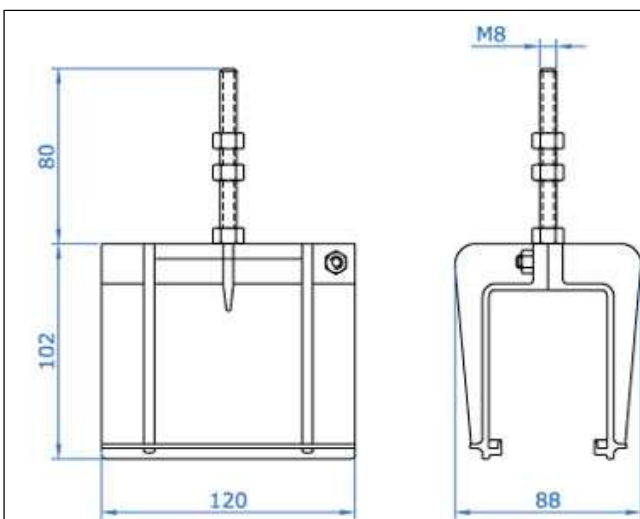

ZAWIESIE STAŁE

Artykuł	P4
Materiał	Nylon, stal galwanizowana
Waga	245 g

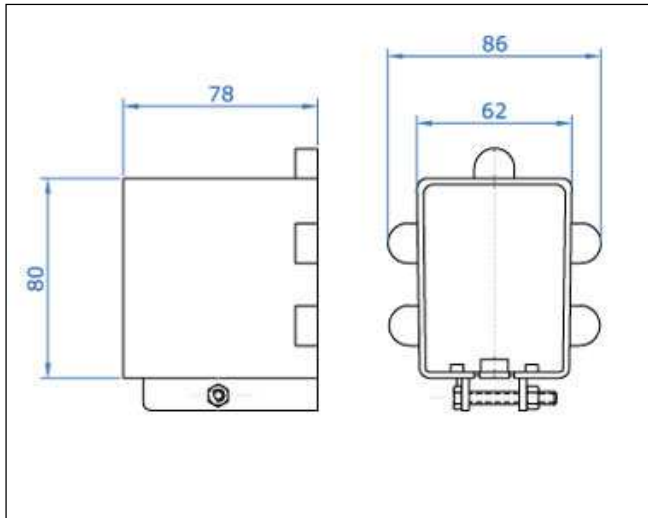

OSŁONA KOŃCOWA

Artykuł	P5
Materiał	Nylon, stal galwanizowana
Waga	105 g

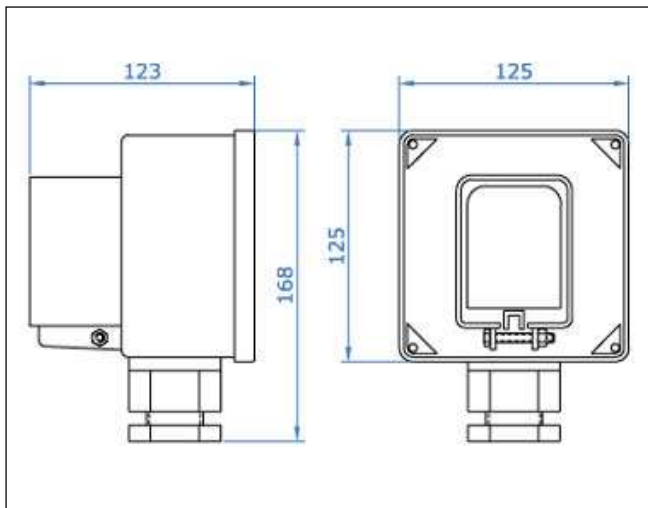

ZASILANIE KOŃCOWE

Artykuł	P6
Materiał	Nylon, stal galwanizowana
Waga	415 g

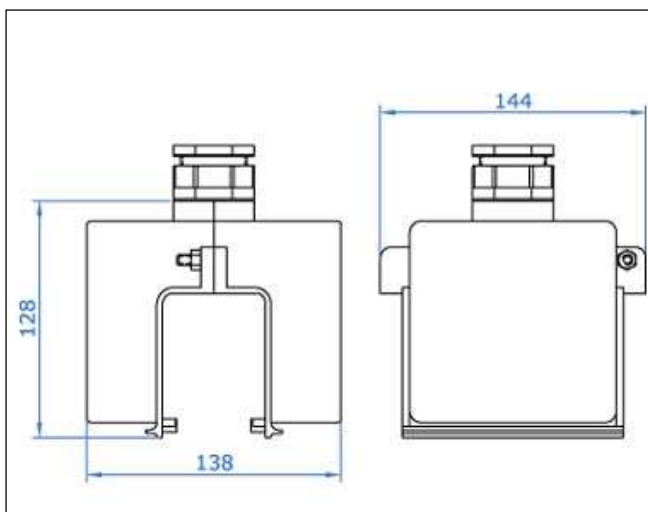

ZASILANIE NA LINII

Artykuł	P7
Materiał	Nylon, stal galwanizowana
Waga	360 g

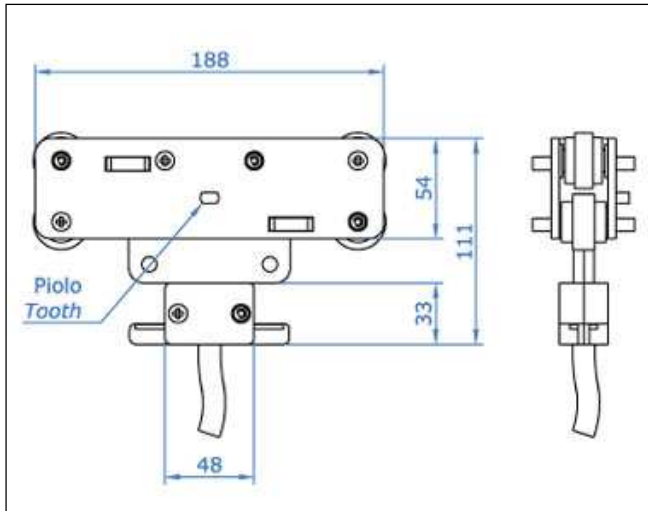

ODBIERAK PRĄDOWY

Artykuł	P8
Materiał	Nylon, stal galwanizowana Szczotki: grafit
Prąd	35 A
Waga	4L /kabel 3m – 1275 g 4L /kabel 5m – 1740 g 5L /kabel 3m – 1585 g 5L /kabel 5m – 2050 g

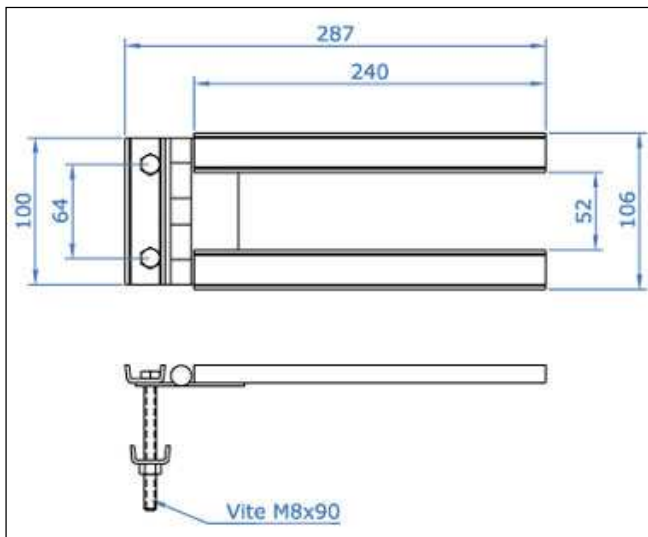

ZABIERAK POJEDYNCZY

Artykuł	P9/1
Materiał	Stal galwanizowana
Waga	880 g

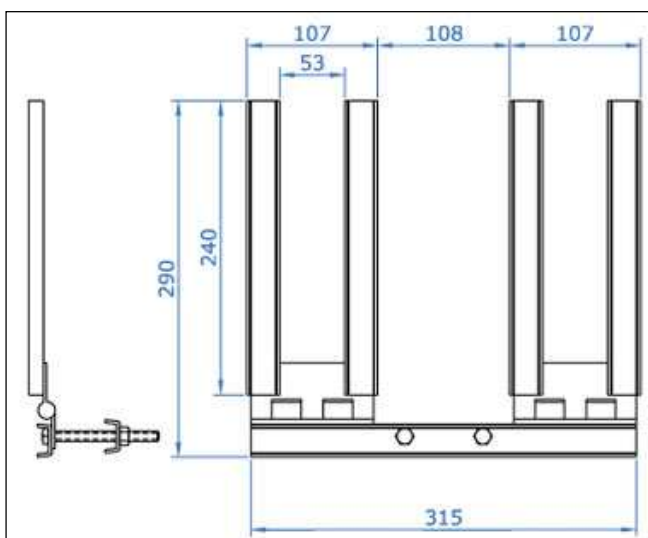

ZABIERAK PODWÓJNY

Artykuł	P9/2
Materiał	Stal galwanizowana
Waga	1800 g

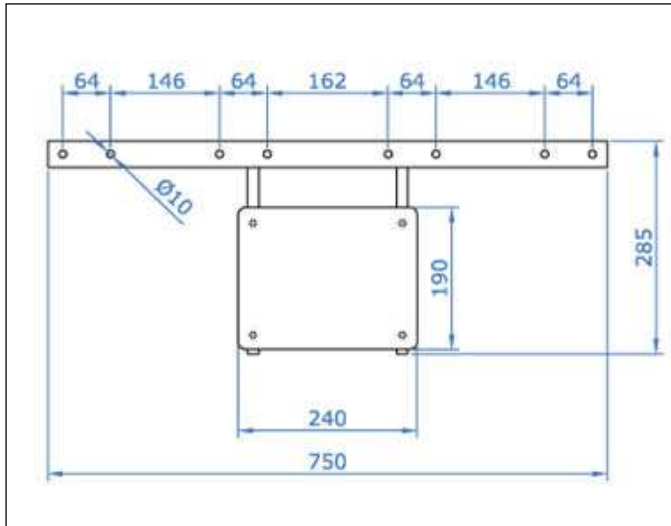

WSPORNIK ZABIERAKÓW

Artykuł	P9/M
Materiał	Stal galwanizowana
Waga	1900 g

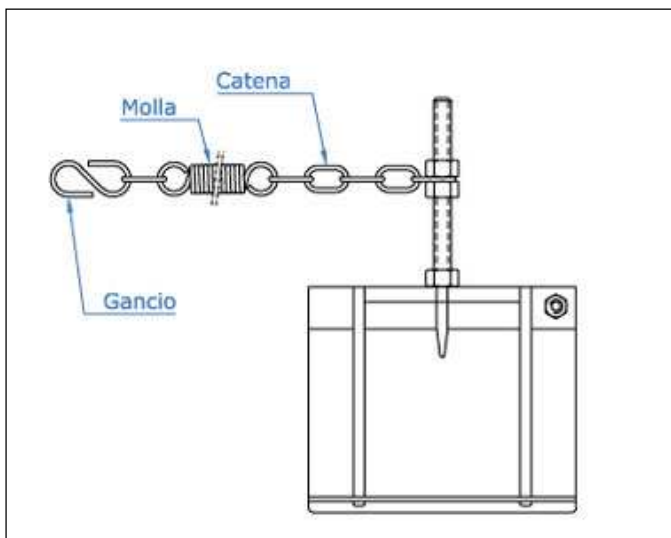

SPRĘŻYNA DYLATACYJNA

Artykuł	P10
Materiał	Stal galwanizowana
Waga	715 g

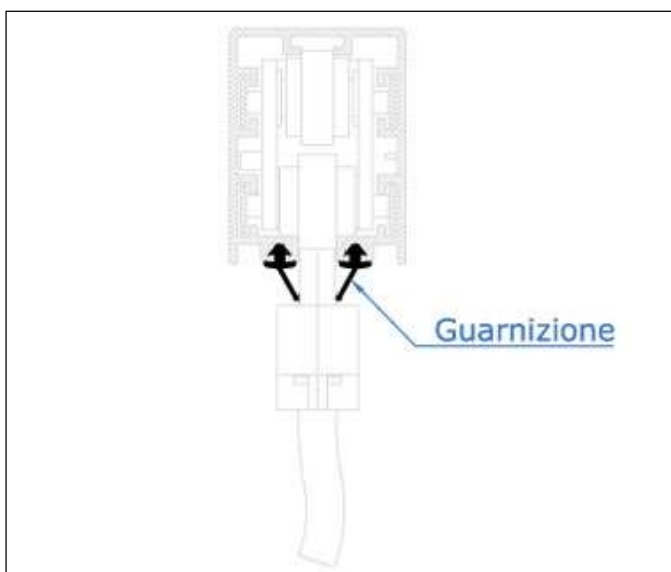

USZCZELKA PVC

Artykuł	P11
Materiał	PVC
Waga	65 g/m

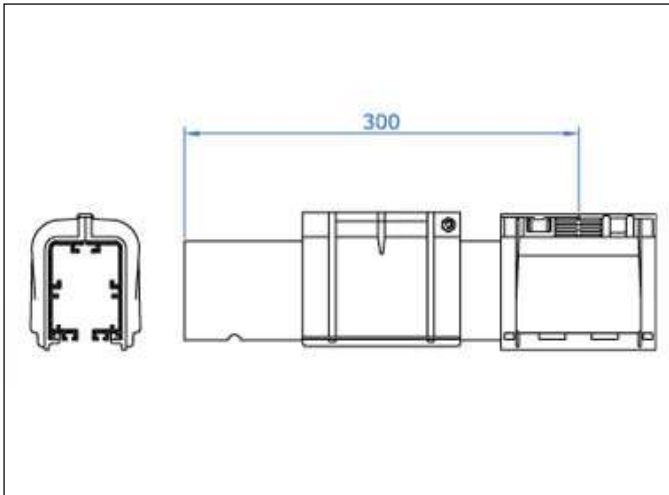
**KANAŁ REMONTOWY ODBIERAKA**

Artykuł	P11
Materiał	Nylon
Waga	595 g

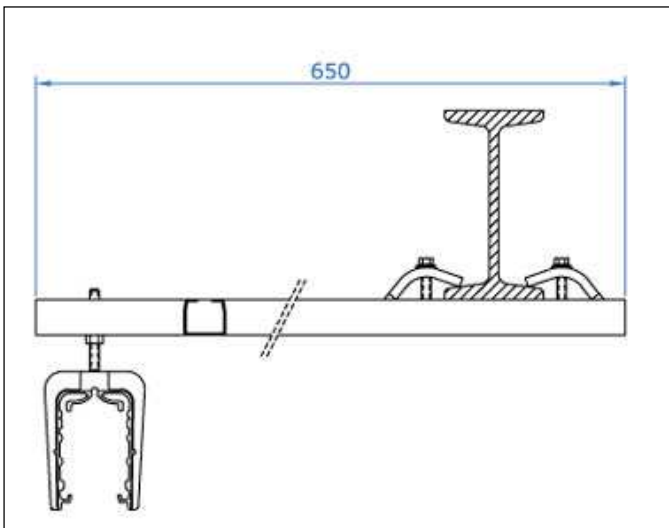
**KONSOLA NOŚNA**

Artykuł	P11
Materiał	Stal galwanizowana
Waga	775 g

ZESTAW DO MONTAŻU TAŚMY PRZEWODZĄCEJ

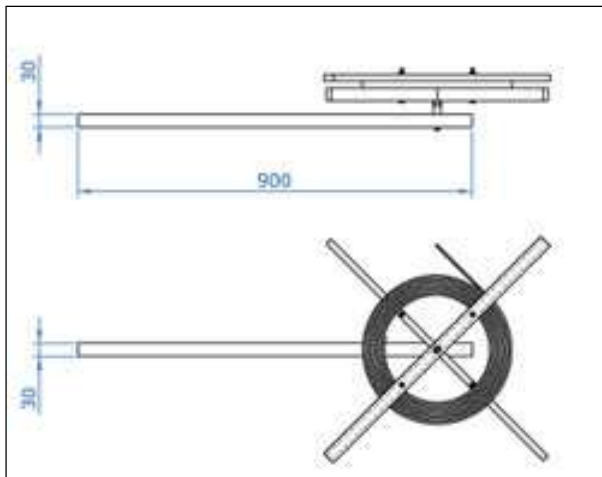

URZĄDZENIE DO ODWIJANIA TAŚMY PRZEWODZĄCEJ

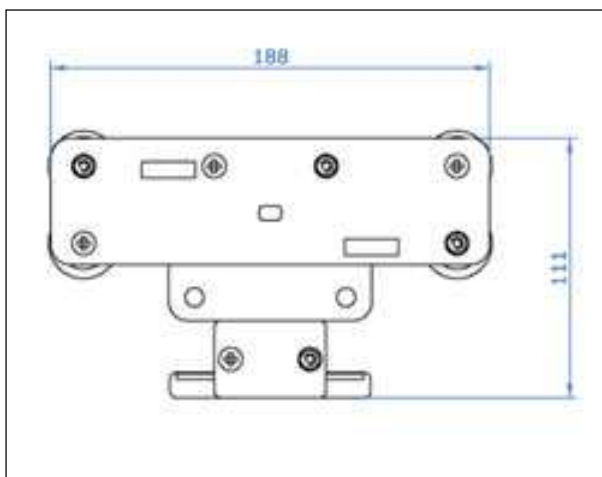

WÓZEK DO WCIĄGANIA TAŚMY PRZEWODZĄCEJ

ENERGOTECH – eko Sp. z o.o.

41-902 Bytom

ul. Powstańców Śląskich 6

Tel. +48 32 280 50 40

Fax. +48 32 280 50 33

<http://www.energotech.com.pl>

e-mail: info@energotech.com.pl